

Feuerkunst Pyrotechnics



32 Kanal Funkzündanlage

SuperbFire V3

Inhalt:

A. Beschreibung.

- 1) Sender
- 2) Empfänger
- 3) Zubehör.....

B. Wie das System im Fire Modus funktioniert.

- 1) Wie der Sender auch mit mehreren SuperbFire Empfängern funktioniert-----
- 2) Wie der Sender und Empfänger der SuperbFirefunktionieren-----
-

C. Bevor sie beginnen.

- 1) Akku/ Batterie- Anschluss-----
- 2) Überprüfen sie ob alle Teile des Systems ordnungsgemäß arbeiten-----
- 3) Anlernen des Empfängers an den Sender-----

D. So wird getestet und gezündet.

1) Funktion

Warnhinweise:

1. **Feuerkunst übernimmt keine Haftung für illegale Anwendungen.**
2. **Feuerkunst empfiehlt die Zündanlage nur Personen die eine Pyrotechnik Ausbildung absolviert haben.**
3. **Achtung, wenn der Schlüsselschalter eingeschaltet und die Kanal Feuer LED (grün)#6 immer leuchtet egal in welcher Stellung der Wahlschalter (#15) ist. Dann ist dieser Kanal defekt. In diesem Fall dürfen sie diesen Kanal nicht mehr benutzen, denn schon beim an klemmen der Zünder können diese zünden und ihrem Körper erheblichen Schaden zufügen.**
4. **Testversuche nur mit Brückenzünder absolviere! (Ansonsten verfällt die Garantie)**

A. Beschreibung

1. Sender Einzelzündung



32 Funk Kanäle

EU Norm von 10mW

Reichweite ca. 100-120m

12 Volt Foto Batterie

Ein/ Ausschalter um ein unbeabsichtigtes Zündungen zu vermeiden...

Taste 1-8 nummerisch und Taste A, B, C, D mit Buchstaben.

2. Sender Steppfunktion



12 Stepp Funk Kanäle

EU Norm von 10mW

Reichweite ca. 100-120m

12 Volt Foto Batterie

Ein/ Ausschalter um ein unbeabsichtigtes Zündungen zu vermeiden...

3. Empfänger:

Model: SuperbFire – 32 Kanäle

Stromversorgung: Innere Batterie 10x AA Batterie oder Akku

Externe Batterie: 12- 24VDC (ideal Blei-Gel Akku)

Zündstrom: >750mA - Max 15A

Teststrom: < 20mA

Größe: 236x144x45mm

Antenne: 433MHz, abschraubbar

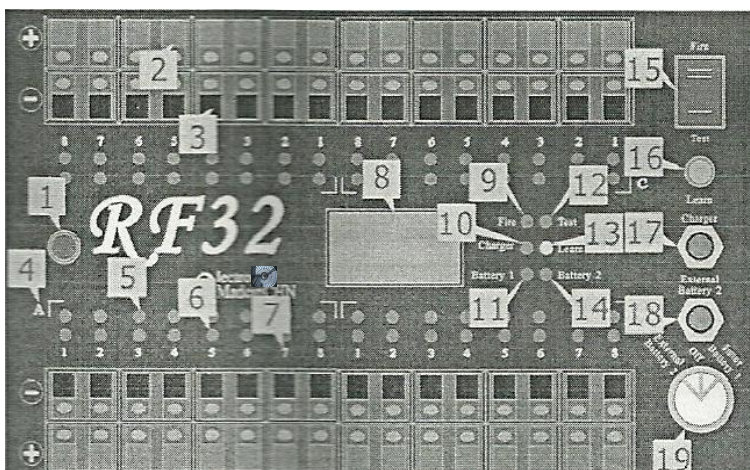

1. Antennenanschluss
2. Anschlussklemme + Pol
3. Anschlussklemme – Pol
4. Kanal Gruppen: 4 Gruppen mit je 8 Kanälen
5. Kanal Test LED's

6. Kanal zündungs LED's

7. Kanal Nummer

8. Spannungsanzeige, 9. Feuer Bereit LED, 10. Lade LED, 11. Innerbatterie LED
12. Test bereit LED, 13. Lern LED Anzeige um den Empfänger zu programmieren,
14. Externe Batterie LED, 15. Wahlschalter Scharf/Aus/Test, 16. Learning Button
17. Ladeanschluss für die Inneren Akkus, 18. Anschluss für externe Batterie 6-24V,
19. Hauptschalter (Schlüsselschalter) 3 Positionen innere Batterie / Aus / externe Batterie,
20. Batterie/ Akku Deckel, 21. Batteriefach für 10x AA Akkus oder Batterien,

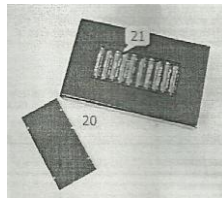

5. Zubehör

Empfänger SuperbFire

2x Sender

Ladegerät

Anschlusskabel für externe Batterien

Case

B. Wie das System im Fire Modus funktioniert.

1. Wie der Sender und Empfänger der SuperbFire funktionieren

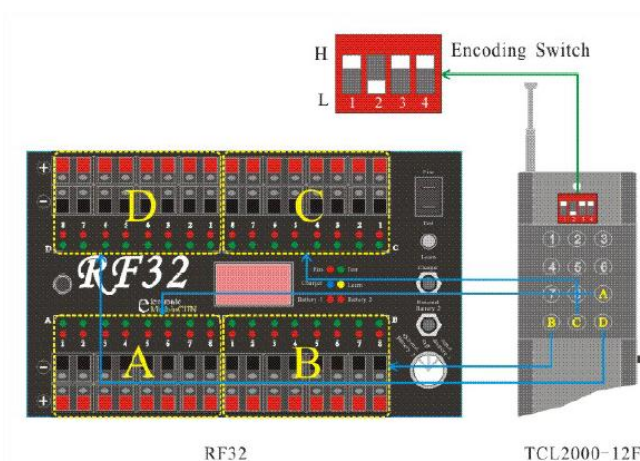

Nur wenn der Sender mit dem Empfänger angelernt wurde können sie miteinander kommunizieren.

Der Empfänger besteht aus 4 Gruppen.

A/B/C/D und jeweils 8 Kanälen.

Auf dem Sender befinden sich 4 Tasten A/B/C/D und 8 Tasten 1.....8.

So funktioniert es mit der Einzelzündung. A,B;C,D Fernbedienung

Drücken sie Taste A am Sender, nun steht die Gruppe A zur Verfügung. Drücken sie nun 1 dann zünden sie den Kanal 1 in der Gruppe A am Empfänger.

Drücken sie Taste B am Sender, nun Taste 4 dann zünden sie den Kanal 4 in der Gruppe B am Empfänger. Usw...

So funktioniert es mit der Steppfunktion 0,1- ALL Fernbedienung

Drücken sie die Taste 0,1 nun beginnt die Anlage im 0,1 sec. Takt durchzusteppen.

Drücken sie die Taste 0,6 nun beginnt die Anlage im 0,6 sec. Takt durchzusteppen

Drücken sie die Taste ALL nun Zünden alle Kanäle zugleich.

C. Bevor sie beginnen:

1. Akku/ Batterie Anschluss

Innere Batterie/ Akku: Öffnen sie das Batteriefach (Bild 20) indem sie 4 Kreuzschlitzschrauben lösen. Legen sie 10 x AA Akkus oder Batterien ein und schlissen sie den Deckel wieder.

Externe Batterie: Schließen sie das externe Anschlusskabel an der Buchse für den externen Batterieanschluss an.

Nun verbinden sie die rote Krokodilklemme mit dem Pluspol der externen Batterie und den schwarzen am Minuspol.

2. Überprüfen sie ob alle Teile des Systems ordnungsgemäß arbeiten

Schritt 1: Schalten sie den Hauptschalter ein. (Batterie LED sollte nun leuchten)

Schritt 2: Am Wahlschalter auf Test schalten. (Nun sollte die Test Ready LED und alle Test LED`s und Scharf LED`s leuchten)

Schritt 3: Nun den Wahlschalter auf Fire (Scharf) stellen. (Nun sollten alle LED`s außer die Fire LED erlöschen.)

Schritt 4: Wahlschalter wieder aus OFF (Aus) (Das System funktioniert einwandfrei)

3. Anlernen des Empfängers an den Sender

Schalten sie den Empfänger ein.

Bringen sie den Wahlschalter Fire Off Test auf die Stellung Fire. Nun drücken sie die Taste Learn für ca. 6 sec. Die Learn LED beginnt 3-mal zu blinken, (Nun ist der Code vom Empfänger gelöscht)

Nun drücken sie die Learn Taste für ca. 3 sec. Die Learn Taste beginnt zu leuchten.

Drücken sie nun am A,B,C,D Sender eine Taste. Am Empfänger blinkt nun die Learn LED. Nun ist der Empfänger auf den A,B,C,D Sender programmiert. Diese Schritte können sie mit weiteren Empfängern auch machen und ihre Zündanlage bis auf 512 Kanäle erweitern.

Nun nehmen sie die Stepper Fernbedienung und schalten diese ein. Am Empfänger die LEARN Taste nochmals 3 sec. betätigen. Dann am Sepp Sender kurz eine Taste drücken. Nun blinkt die LED am Empfänger wieder 2-mal.

Jetzt sind beide Fernbedienungen mit der Anlage verbunden.

Beim umprogrammieren immer zuerst den Code vom Empfänger löschen.

Warnung: Beim programmieren keine Zünder anschließen!

D: So wird getestet und gezündet.

1. Funktion:

Den Wahlschalter FIRE OFF TEST auf Test stellen, wenn ein Zünder angeschlossen ist erlischt nun die Rote Led beim jeweiligen Kanal. Damit haben sie die Überprüfung, dass der Zünder richtig angeschlossen ist. (Durchgangsprüfung)

Um zu Zünden:

Den Wahlschalter FIRE /OFF /TEST aus Fire stellen, nun ist die Anlage scharf!
Nehmen sie nun den Sender und Drücken sie die Taste A nun können alle 8 Kanäle vom Block A gezündet werden. Um den Zünder B7 zu Zünden drücken sie B und danach die Nummer 6. Beispiel: Ich möchte 3 Effekte nacheinander schießen.

Zuerst Taste A -> Danach Die Taste 1 dann 2 dann 3.

Um die Steppfunktion zu nutzen benützen sie die 2. Fernbedienung.

Drücken sie die Taste 0,5, nun beginnt die Anlage mit 0,5 sec. durchzustappen.

Mit dem Ladegerät kann der interne Akku geladen werden. Beim Anschluss Charger anschließen.

Der Verkäufer: Feuerkunst Pyrotechnics übernimmt keine Haftung für Schäden und Finanzielle ausfälle, bei einer Fehlfunktion des Gerätes. Beim ersten Bedienen dieses Gerätes bestätigen und akzeptieren sie diese Maßnahme.

Viel Spass Feuerkunst Pyrotechnics